

TELESCOOP-/AFKORTZAAG

Gebruik volgens bestemming

Het elektrische gereedschap is bestemd voor gebruik als staand gereedschap voor het met een rechte zaaglijn schulpen en afkorten van hard- en zacht hout en van spaan- en vezelplaat.

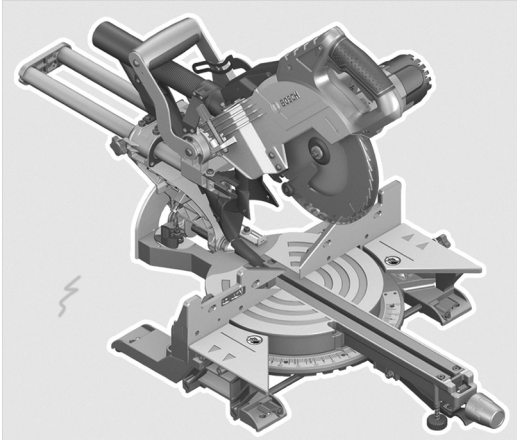

VEILIGHEIDSVOORSCHRIFTEN



- Controleer dat de beschermkap correct werkt en vrij kan bewegen. Klem de beschermkap nooit in geopende toestand vast.
- Beweeg het zaagblad alleen ingeschakeld naar het werkstuk. Anders bestaat er gevaar voor een terugslag.
- Houd grepen droog, schoon en vrij van olie en vet.
- Gebruik het elektrische gereedschap alleen als het werkoppervlak, buiten het te bewerken werkstuk, vrij is van alle instelgereedschappen, houtspanen en dergelijke.
- Gebruik het elektrische gereedschap alleen voor de materialen die zijn aangegeven bij het gebruik volgens de bestemming.
- Als het zaagblad vastklemt, schakelt u het elektrische gereedschap uit en houdt u het werkstuk stil tot het zaagblad tot stilstand is gekomen. Het werkstuk mag pas worden bewogen als het zaagblad stil staat.
- Gebruik het gereedschap nooit zonder de inlegplaat.
- Richt de laserstraal niet op personen of dieren en kijk niet zelf in de laserstraal.
- Zet het werkstuk vast. Een met spanvoorzieningen of een bankschroef vastgehouden werkstuk wordt beter vastgehouden dan u met uw hand kunt doen.

1. AFGEBEEDE COMPONENTEN

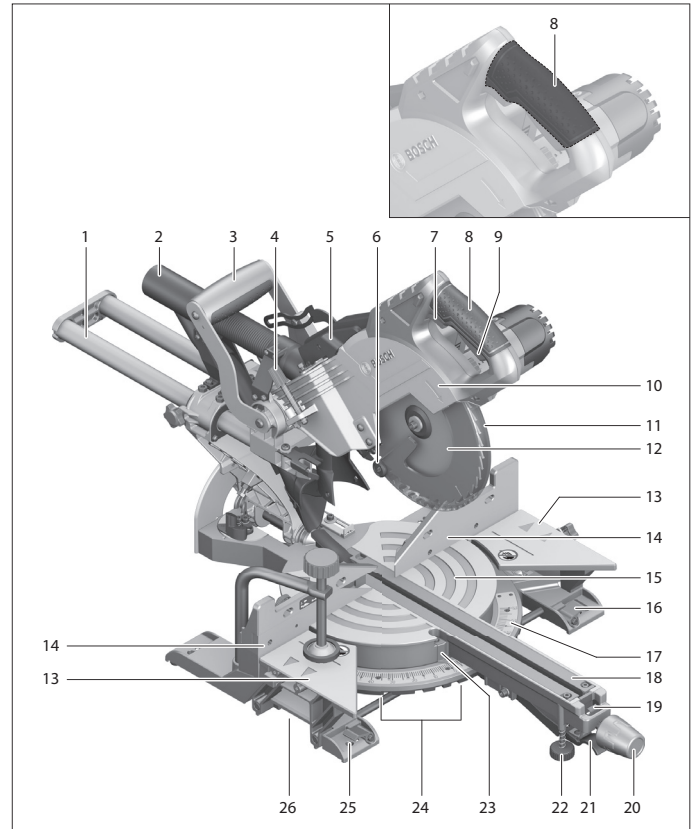

- | | |
|---|--|
| 1. Afkortvoorziening | (horizontaal) |
| 2. Spaanafvoer | 18. Inlegplaat |
| 3. Transportgreep | 19. Blokkeerklem |
| 4. Instelschroef van diepteaanslag | 20. Vastzetknop voor verstekhoek naar wens (horizontaal) |
| 5. Laserbeschermingskap | 21. Hendel voor voorinstelling verstekhoek (horizontaal) |
| 6. Glijrol | 22. Kantelbeveiliging |
| 7. Aan/uit-schakelaar | 23. Hoekaanduiding (horizontaal) |
| 8. Handgreep | 24. Inkepingen voor standaardverstekhoek |
| 9. Blokkeerschakelaar voor losdraaien van gereedschapsarm | 25. Boorgaten voor montage |
| 10. Beschermkap | 26. Greepuitsparingen |
| 11. Pendelbeschermkap | 27. Blokkering uitgaande as |
| 12. Zaagblad | 28. Inbusbout (5 mm) voor zaagbladbevestiging |
| 13. Zaagtafelverlenging | 29. Spanflens |
| 14. Aanslagrail | 30. Binnenste spanflens |
| 15. Zaagtafel | |
| 16. Klemhendel van zaagtafelverlenging | |
| 17. Schaalverdeling voor verstekhoek | |

2. MONTAGE

- **Voorkom per ongeluk starten van het elektrische gereedschap. Tijdens de montage en bij alle werkzaamheden aan het elektrische gereedschap mag de stekker niet zijn aangesloten op de stroomvoorziening.**

Stationaire of flexibele montage

- Om een veilig gebruik te waarborgen, dient u het elektrische gereedschap voor het gebruik op een egaal en stabiel werkoppervlak (bijv. een werkbank) te monteren.

Afzuiging van stof en spanen

Stof van materialen zoals loodhoudende verf, enkele houtsoorten, mineralen en metaal kunnen schadelijk voor de gezondheid zijn.

- Zorg voor een goede ventilatie van de werkplek.

- **Voorkom ophoping van stof op de werkplek. Stof kan gemakkelijk ontbranden.**

Externe afzuiging

Voor de afzuiging kunt u aan de spaanafvoer 2 ook een stofzuigerslang aansluiten. Gebruik bij het afzuigen van voor de gezondheid bijzonder gevaarlijk, kankerverwekkend of droog stof een speciale zuiger.

3. GEBRUIK

- **Trek altijd voor werkzaamheden aan het elektrische gereedschap de stekker uit het stopcontact.**

Werkvoorbereiding Zaagtafel verlengen

Ondersteun het vrije einde van een lang werkstuk, bijvoorbeeld door er iets onder te leggen. De zaagtafel kunt u met de zaagtafelverlengingen 13 naar links en naar rechts vergroten.

Aanslagrail verschuiven

Bij het zagen van verstek moet u de verstelbare aanslagrail verschuiven of helemaal verwijderen.

Werkstuk bevestigen

Span het werkstuk altijd vast om een optimale arbeidsveiligheid te waarborgen.

Inschakelen

- Als u het gereedschap wilt inschakelen trekt u de aan/uitschakelaar 7 in de richting van de handgreep 8.
- Als u wilt zagen, moet u daarom de blokkeerschakelaar 9 indrukken terwijl u aan de aan/uitschakelaar trekt.

Uitschakelen

- Als u het gereedschap wilt uitschakelen laat u de aan/uitschakelaar 7 los.

4. ZAGEN

- **Draai de vastzetknop 20 voor het zagen altijd stevig vast.**

Zagen zonder afkortbeweging (kappen) (zie afbeelding P)

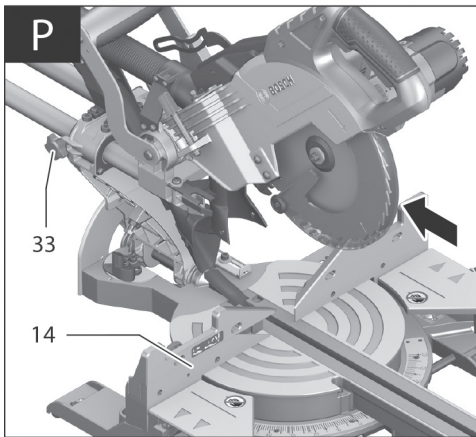

- Voor het zagen zonder trekkende beweging (kleine werkstukken) dient u de vastzetschroef 33 los te draaien, als deze vastgedraaid is. Duw de gereedschapsarm tot aan de aanslag in de richting van de aanslagrail 14 en draai de vastzetschroef 33 weer vast.
- Stel de gewenste verstekhoek in.
- Span het werkstuk overeenkomstig de afmetingen vast.
- Schakel het elektrische gereedschap in.
- Druk de blokkeerschakelaar 9 in en beweeg de gereedschapsarm met de handgreep 8 langzaam omlaag.
- Zaag het werkstuk met een gelijkmatige voorwaartse beweging door.
- Schakel het elektrische gereedschap uit en wacht tot het zaagblad volledig tot stilstand is gekomen.
- Beweeg de gereedschapsarm langzaam omhoog.

Zagen met afkortbeweging

- Voor het zagen met behulp van de afkortvoorziening 1 (brede werkstukken) dient u de vastzetschroef 33 los te maken wanneer deze is vastgedraaid. Duw de gereedschapsarm tot aan de aanslag in de richting van de aanslagrail 14 en draai de vastzetschroef 33 weer vast.
- Stel de gewenste verstekhoek in.
- Span het werkstuk overeenkomstig de afmetingen vast.
- Draai de gereedschapsarm zo ver van de aanslagrail 14 weg tot het zaagblad zich voor het werkstuk bevindt.
- Schakel het elektrische gereedschap in.
- Druk de blokkeerschakelaar 9 in en beweeg de gereedschapsarm met de handgreep 8 langzaam omlaag.
- Duw nu de gereedschapsarm in de richting van de aanslagrail 14 en zaag het werkstuk met gelijkmatige voorwaartse beweging door.
- Schakel het elektrische gereedschap uit en wacht tot het zaagblad volledig tot stilstand is gekomen.
- Beweeg de gereedschapsarm langzaam omhoog.

Werkstukken van gelijke lengte zagen

Voor het eenvoudig zagen van werkstukken van gelijke lengte kunt u de lengtegeleider (toebehoren) gebruiken.

U kunt de lengtegeleider aan beide zijden van de zaagtafelverlenging monteren.

- Draai de blokkeerschroef los en klap de lengtegeleider over de klemschroef.
- Draai de blokkeerschroef weer vast.
- Stel de zaagtafelverlenging op de gewenste lengte in.

Diepteaanslag instellen (groef zagen)

De diepteaanslag moet worden versteld als u een groef wilt zagen.

- Zwenk de diepteaanslag naar buiten.
- Druk op de blokkeerschakelaar 9 en draai de gereedschapsarm in de gewenste stand.
- Draai de instelschroef 4 tot het einde van de schroef de diepteaanslag raakt.
- Beweeg de gereedschapsarm langzaam omhoog.

5. ONDERHOUD EN SERVICE

Onderhoud en reiniging

- **Trek altijd voor werkzaamheden aan het elektrische gereedschap de stekker uit het stopcontact.**

Reiniging

Houd het elektrische gereedschap en de ventilatieopeningen altijd schoon om goed en veilig te werken. De pendelbeschermkap moet altijd vrij kunnen bewegen en zelfstandig kunnen sluiten. Houd daarom de omgeving rond de pendelbeschermkap altijd schoon.

Verwijder na de werkzaamheden stof en spanen door uitblazen met perslucht of met een kwast. Reinig de glijrol 6 regelmatig.

Voor het reinigen van de lasereenheid draait u de laserafsluiting naar buiten en verwijdert u het stof met een kwast.

Het product moet schoon en onbeschadigd worden teruggebracht.

Neem contact op met verhuurder bij problemen aan (of met) het apparaat!